

Ideas at Work (IaW) – Verslag 2011



Hoogtepunten 2011

- **Kwart miljoen mensen** hebben dagelijks gemakkelijk en schoner water door de Rovai pomp.
- In **totaal 3.748** waterpompen geïnstalleerd.
- Alle **24 provincies in Cambodja** maken gebruik van Rovai pompen.
- **Case studie** laat zien: tot **US\$4,40 (€3,50) per dag extra inkomen** voor Rovai gebruikers.
- **Open Day** trekt 70 geïnteresseerde personen/bedrijven aan.

Totaal 2007 ROVAI pompen	547
Totaal 2008 ROVAI pompen	657
Totaal 2009 ROVAI pompen	864
Totaal 2010 ROVAI pompen	926
Totaal 2011 ROVAI's geïnstalleerd	727
Totaal aantal 2006-2011	3.748

7 technisch medewerkers en 3 ondersteunende medewerkers hebben verbeteringen van het ontwerp van de touwwaterpomp aangedragen en hebben ideeën uitgetest.

We hebben versie 7 van de standaard touwpomp in productie genomen. Onze klanten zijn hiermee erg tevreden omdat het handvat nu vervangbaar is, mocht dat nodig zijn. (zie tekening rechts).

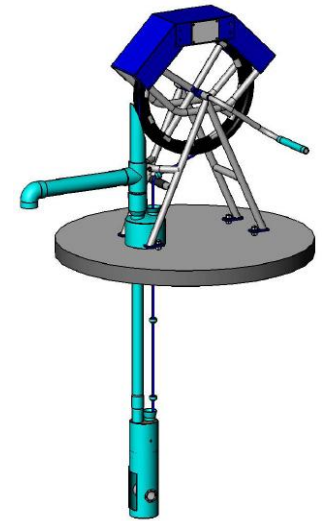

Geschiedenis

IaW startte in 2005 als stichting met een focus op de ontwikkeling van betaalbare, eenvoudige maar duurzame water- en sanitatie-producten voor ruraal wonende Cambodjanen.

De touwwaterpomp is onze meest succesvolle produkt en is uniek in Cambodja. Onze designs hebben de WereldBank Innovatie Award in 2006 gewonnen. Dit maakte het mede mogelijk een waterpompfabriek te openen.

Fabriek

2011 is ons 3de jaar onder volledig Cambodjaans productie-management. Een nieuwe productie-manager uit eigen team is gepromoveerd: Mr Un Em managet het team en het proces sinds midden 2011.



Mr Um Em functioneert onder supervisie van General Manager(GM) Mr Huy Dara. He is GM sinds 2010 en hij heeft aangegeven zich in te willen kopen in IaW en zo in de toekomst gedeeld eigenaar te worden.

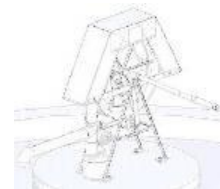



Twee Cambodjaanse kranten publiceerde een verslag van de Open Dag in de IaW-fabriek.

4 touwwaterpompmodellen worden momenteel gemaakt in de IaW fabriek:

- **Standaard Rovai** (max. 20 families)
- **Familie Rovai** (max 3 families)
- **Vijver Rovai pomp**, voor rivier of vijvers
- **2 handvaten Rovai** (voor scholen)

De ontwikkeling van de verhoogde Rovai is in de test-fase beland. Deze pomp brengt water omhoog naar een opvangbak, waarna de zwaartekracht het mogelijk maakt stromend water in huis, wc, douche en in de tuin te ervaren.



Open-Dag 2011

Op 9 December 2011 heeft onze 4e open dag van de fabriek plaatsgevonden. Meer bezoekers dan ooit te voren kwamen langs: 70 NGOs, bedrijven, microkredietbanken en lokale overheid bezoekers stelden zich op de hoogte van de IaW producten en diensten.



Distributiekanaal

In de afgelopen 5 jaar hebben 3.748 pompen de fabriek verlaten en zijn overal in Cambodja geïnstalleerd. Circa **een kwart miljoen Cambodjanen** verkrijgen hun water via een door ons geleverde waterpomp.

Inmiddels werken we al vier jaar aan het opzetten van de juiste infrastructuur voor directe verkoop van de waterpompen. Succes en falen wisselen elkaar af, maar elk jaar worden meer mensen eigenaar van een pomp.

In 2011 hebben we ons vooral gericht op het benaderen en trainen van personen in dorpen die ervaring hebben met verkoop en introductie van nieuwe producten in hun omgeving.

Het aantal verkochte pompen was in 2011 gelijk aan 2009, hetgeen een tegenvaller was. We denken dat pas in 2011 de economische recessie ook in stichtingen, actief in Cambodja, merkbaar werd. Gelukkig is 2012 zeer voortvarend gestart.





Foundation Ensemble en Rotary Amersfoort-Regio hebben IaW elk met € 15.000 geholpen om meer bekendheid aan de pomp te geven. Op verzoek van de dorpsburgemeesters werden de meeste demonstratiepompen neergezet bij gezondheidscentra en scholen. Hierdoor wordt naast pomppromotie ook een grote maatschappelijke functie vervuld.



Case Studies

Een onafhankelijk bureau, Pari Project, heeft een onderzoek gedaan onder 70 pompgebruikers en vond dat 100% van de geïnterviewden blij en tevreden waren met de pomp. Daarnaast werd aangetoond dat extra inkomen gemakkelijk te realiseren viel na aanschaf van de pomp.

Het hoogtepunt van de studie is het verhaal rondom **Pomp #492**:

*'Deze 5-persoons familie die in Por Pel Commune, Kampong Chhnang provincie woont, heeft een **Rovai pomp sinds 2007**, en gebruikt hem veelvuldig.*

Het familie-inkomen komt van landbouw, viskweek en rijstwijproductie. Door de omvang van het werk is veel water nodig. Voordat een Rovai pomp werd geïnstalleerd, was de dagelijkse waterconsumptie ongeveer 3.000 liter per dag.

*Met de Rovai pomp verdubbelde de wijnmakerij tot 15 liter per dag. Dit komt overeen met een mogelijkheid om **18,000 riel per day extra te verdienen (US\$4,40/€3,50)**.*

Het volledige rapport: www.ideas-at-work.org



Rovai en Microkrediet

Het blijft een uitdaging om producten zoals waterpompen en waterfilters direct aan de dorpingen

met weinig geld te verkopen. Het is jammer dat de focus van de banken nog gericht is op het verstrekken van leningen voor bedrijfsactiviteiten en niet op het verstrekken van leningen voor huishoudelijke apparatuur.

In 2011 hebben we een test afgerond om zelf kleine leningen te verstrekken. De pompverkoop steeg met 70%, maar wij bleken niet goed in het innen van de lening.

We begrijpen nu beter dat de microkredietbanken verschillende doelgroepen hebben die verschillende bedragen willen en kunnen lenen. Daarom zijn we wederom in gesprek met kredietpartners, maar nu met MFIs, die gemiddeld rond de US\$100-200 per lening verstrekken. Één microkredietbank kwam naar onze open dag.

IaW in de Phnom Penh Post

In september is er een groot interview met Ideas at Work gepubliceerd in de grootste Engels/Cambodjaans-talige krant van het land. Één volledige pagina met fotos werd aan ons werk gewijd.

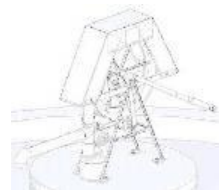



Financiën

Totaal opbrengsten: US\$ 123.858
 waaronder productverkoop US\$ 91.890
Totaal uitgaven: US\$ 129.944

Distributie kanaal	US\$ 10.352
Fabriek/productie	US\$ 106.509
Overig	US\$ 13.083
Totaal uitgaven	US\$ 129.944

In procenten steeg de verkoop in 2011 ten opzicht van ons totale inkomen, maar het totale inkomen daalde in 2011. Dit is te wijten aan een verminderde pompverkoop. Daarmee zijn we nog staan we nog steeds op 25% van ons break-even punt af, net als in 2010.

2011 is het laatste jaar geweest van actief fondsen werven. We verwachten in 2012 onze droom om ons eigen inkomen te verdienen te bereiken en eventueel met leningen/investeerders te gaan werken.

We zijn heel enthousiast over de privé- en institutionele donoren, die ons in de afgelopen 5 jaar hebben bijgestaan. Zonder u allen zouden we nu niet staan waar we staan; dichtbij zelfstandigheid en een echt bedrijf zijn.

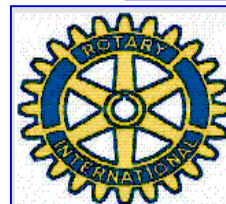

Amersfoort-regio



Ideas at Work

LIJSTER 1, 1713 SH
 OBDAM, NEDERLAND

#189-191J, STREET 600R,
 TOUL KORK, PHNOM PENH, CAMBODIA

INFO@IDEAS-AT-WORK.ORG
 WWW.IDEAS-AT-WORK.ORG